

2013 年 311 教育学专业基础综合试题

一、单项选择题：1~45 小题，每小题 2 分，共 90 分。下列每题给出的四个选项中，只有一个选项是符合题目要求的。

- 凯洛夫《教育学》曾对我国教育理论与实践产生过重大影响，其思想的主要特点是（ ）
 - 用心理学解释教育学过程
 - 强调教学过程最优化
 - 强调知识的系统学习和教师的主导作用
 - 重视智力发展和创造性培养
- 教师帮助和指导学生会身份认同和角色定位，使其自觉按照角色要求为人处世。这体现了教育的（ ）
 - 个体社会化功能
 - 个体个性化功能
 - 个体谋生性功能
 - 个体享用功能
- 有西方学者研究发现，美国大多数教师出身于中产阶级，习惯用中产阶级的价值观作为奖惩的标准，即不合乎他们的要求就要受到处罚。这实质上是教师在利用教育对文化进行（ ）
 - 传递
 - 选择
 - 创造
 - 传播
- 教育之所以能促进儿童发展，根本在于儿童发展上具有（ ）
 - 阶段性
 - 顺序性
 - 不平衡性
 - 可塑性
- 马克思主义经典作家认为，实现人的社会全面发展的基本途径是（ ）
 - 发展生产力
 - 消灭社会分工
 - 普及教育
 - 教育与生产劳动相结合
- 根据《中华人民共和国教育法》的规定，下列属于我国基本教育制度的是（ ）
 - 学区教育制度
 - 成人教育制度
 - 教师教育制度
 - 教师资格制度
- 某类课程的组织形式如下图所示：这类课程是（ ）



- 相关课程
 - 融合课程
 - 广域课程
 - 核心课程
- 学生围绕自己和教师订立的学习契约开展自学和独立作业的教学组织形式是（ ）

-
- A. 文纳特卡制 B. 道尔顿制 C. 特朗普制 D. 曼海姆制
9. 为避免灌输与说教而大量使用道德问题情境激发学生角色认取 (rotetaking) 和主动思考的德育模式, 除道德认知发展模式, 还有 ()
- A. 体谅模式 B. 价值澄清模式
C. 社会学习模式 D. 集体教学模式
10. 根据《中华人民共和国教育法》, 学生受教育权的具体内涵是 ()
- A. 学生有参加教育教学计划安排的各种活动, 使用教育教学设施, 设备, 图书资料的权利
B. 学生有对学校给予的处分不服向有关部分提出申诉的权利
C. 学生有按照国家规定获得奖学金或助学金的权利
D. 学生有毕业或结业时获得学位证书, 学位证的权利
11. 20 世纪 80 年代以来, 我国教育改革逐步由外延式发展转向内涵式发展, 鲜明反映这种转型努力的标志性文献是 ()
- A. 《中共中央关于教育体制改革的决定》
B. 《中国教育改革和发展纲要》
C. 《中共中央、国务院关于深化教育改革、全面推进素质教育的决定》
D. 《国家中长期改革和发展规划纲要 2010—2020 年》
12. 当代中等教育发展的总体趋势是 ()
- A. 普通教育与职业教育向融合 B. 普通教育与通用教育向融合
C. 普通教育与初等教育贯通 D. 普通教育与高等教育贯通
13. 从 20 世纪 50 年代开始, 挪威各地用了将近 20 年的时间陆续将义务教育的结束年龄从 14 岁延长到 16 岁。有研究者根据 50 年代末—60 年代初挪威征兵时的智力测验数据, 对那段时期 10.7 万人应征入伍的 19 岁青年男子的智商得分进行研究。统计与分析发现上学 9 年者的智商平均得分比上学 7 年者高出 7 分, 比上学 8 年者高出 4 分, 经检验差异显著。这项研究成果表明 ()
- A. 学校教育能够提高人的智商
B. 当时测定智商的工具和方法相当完善
C. 学校教育并不能显著提高人的智商
D. 智商的高低影响受教育年限长短
14. 《学记》将大学教育的年限划分为两个阶段, 第一阶段从第一年到第七年, 第二阶段从第八年到第九年, 第九年考试合格, 称之为 ()
- A. 博士 B. 大成 C. 翰林 D. 大儒
15. 在儿童学习语言的问题上, 颜之推认为应该 ()
- A. 重视学习通用语言 B. 重视学习本地方言
C. 尽可能掌握多种方言 D. 尽可能掌握不同阶层的语言
16. 广文馆的设立表明唐代政府 ()
- A. 重视来唐留学生的教育 B. 加强教育的等级性
C. 重视科举考试 D. 加强博通人才的培养
17. 以下传统识字教材按编写时间顺序排列, 正确的是 ()
- A. 《急救篇》《千字文》《三字经》《百家姓》
B. 《千字文》《三字经》《百家姓》《急救篇》
C. 《三字经》《百家姓》《急救篇》《千字文》

- D. 《急救篇》《千字文》《百家姓》《三字经》
18. 在中国近代教育史上，基本消除受教育权上的性别差异，规定小学可以男女同校的学制是（ ）
- A. 壬寅学制 B. 癸卯学制 C. 壬子癸丑学制 D. 壬戌学制
19. 为了对民众进行思想启蒙，维新教育所采取的区别于洋务教育的一项重要举措是（ ）
- A. 改革科举 B. 发行报刊 C. 兴办学堂 D. 译介西书
20. 不是教育了一切人，才可以改造社会，二是改造了社会才可以有好的教育，这一主张出自“五四”新文化运动时期（ ）
- A. 倡导工学主义的知识分子
B. 倡导国家主义的知识分子
C. 具有共产主义思想的知识分子
D. 具有平民主义思想的知识分子
21. 20 世纪 20 年代的教育独立思潮，除要求教育经费独立，教育行政独立，教育脱离宗教而独立之外，还要求（ ）
- A. 教育立法独立 B. 教育教学权独立
C. 教育内容独立 D. 教育督导独立
22. 1928 年 5 月，中华民国大学院第一次全国教育会议提出整理《整理中华民国学校系统案》，颁行“戊辰学制”，该学制颁定后经过多次局部的曾该和调整，越来越重视（ ）
- A. 乡村教育 B. 普通教育 C. 师范教育 D. 职业教育
23. 陶行知为了改变农村的教育面貌，探索了乡村教育的新模式，他所提倡的教师培养模式是（ ）
- A. 艺友制 B. 小先生制 C. 学徒制 D. 实习制
24. 日本大化革新时期所建立的贵族学校教育制度仿照于中国的（ ）
- A. 汉代教育制度 B. 唐代教育制度
C. 宋代教育制度 D. 元代教育制度
25. 在古希腊罗马教育中，雅典教育与斯巴达教育、古罗马教育的主要区别是（ ）
- A. 重视军事教育 B. 重视女子教育
C. 倡导身心和谐发展教育 D. 加强国家对教育的控制
26. 下列表述中，体现洛克绅士教育主张的是（ ）
- A. 健康之精神寓于健康之身体 B. 身体健康重于精神健康
C. 精神健康重于身体健康 D. 禁欲与惩罚可以促进精神健康
27. 赫尔巴特教育过程分别为相互联系，前后衔接的三个部分，即（ ）
- A. 统觉，教学和训育 B. 兴趣，教学和训育
C. 联想，教学和训育 D. 管理，教学和训育
28. 19 世纪德国教育家洪堡推动新大学运动，制造了柏林大学办学模式，为大学增添了（ ）
- A. 人才培养功能 B. 科学研究功能
C. 社会服务功能 D. 文化传播功能
29. 西方在近现代教育发展中逐渐形成了不同类型的教育行政管理体制，其中以地方教育当局为主体、中央教育行政机构与地方教育相结合的教育行政领导体制形成于（ ）
- A. 英国 B. 法国 C. 美国 D. 德国
30. “教育即生活”是杜威教育本质论的基本观点之一，其主要含义是（ ）

-
- A. 教育是未来生活的预备，而不是儿童生活的过程
B. 教育不是未来生活的预备，而是儿童生活的过程
C. 教育是学校的生活，而不是儿童的生活
D. 教育不是学校的生活，而是儿童的生活
31. 20 世纪五六十年代，苏联教育理论界开展了一系列关于教育与发展的教育实验，形成了实验教学论体系，其代表人物是（ ）
A. 马卡连柯 B. 赞科夫 C. 巴班斯基 D. 苏霍姆林斯基
32. 20 世纪 60 年代英国开始改革以文法中学、技术中学、现代中学为主体的“三分制”中等教育体系，试图消除不同类型学校的学生在就业和升学方面的不平等，大力推动建立（ ）
A. 统一学校 B. 国立中学 C. 中间学校 D. 综合中学
33. 1959 年，美国科学院召开了改进中小学自然科学教育的会议，从而掀起 60 年代以加强基础学科教学、编写新教材、注重学科概念与体系为核心的课程改革运动，这场运动所体现的教育思潮是（ ）
A. 改造主义教育 B. 要素主义教育
C. 结构主义教育 D. 永恒主义教育
34. 根据马斯洛的需要层次理论，下列选项属于缺失性需要的是（ ）
A. 自我实现的需要 B. 自尊的需要
C. 认知的需要 D. 审美的需要
35. 学习单词 basket（篮子）有助于学习 basketball（篮球）。这里所产生的迁移是（ ）
A. 顺应性迁移 B. 低路迁移
C. 水平迁移 D. 特殊迁移
36. 下列尚未发生学习的现象是（ ）
A. 杯弓蛇影 B. 蜜蜂采蜜
C. 望梅止渴 D. 老马识途
37. 某学生做作业时，常常依据身边老师的面部表情来判断自己做题的对错并迅速更改答案。这位学生的认知风格很可能属于（ ）
A. 场依存型 B. 场独立型
C. 冲动型 D. 沉思型
38. 某学生很怕猫，老师先让他看猫的照片，与他谈论猫，再让他看关在笼子中的猫，最后让他摸猫、抱猫，帮助他逐步消除对猫的恐惧反应，这种改变行为的方法属于（ ）
A. 行为塑造法 B. 系统脱敏法
C. 松弛训练法 D. 认知疗法
39. 某研究者试图用实验法来验证“灌输会窒息学生的创造力”这一研究假设。这种做法违背了教育研究的（ ）
A. 客观性原则 B. 创新性原则
C. 理论联系实际原则 D. 伦理原则
40. 某本科生将自己的毕业论文选题确定为“中国大学生就业观调查”。这一选题最容易受到质疑的地方是其（ ）
A. 创新性 B. 价值性 C. 规范性 D. 可行性
41. 在文献检索时，研究者不仅要搜集哪些与自己观点一致的资料，也要搜集与自己观点不一致甚至对立的资料。这体现了文献检索的（ ）

- A. 矛盾性原则 B. 逆时性原则 C. 选择性原则 D. 全面性原则
42. 某研究者为了研究课堂教学过程中的师生交往活动，到某小学开展了分时段分项目课堂教学的系统观察。这种观察属于（ ）
- A. 参与性、结构式观察 B. 参与性、非结构式观察
C. 非参与性、结构式观察 D. 非参与性、非结构式观察
43. “你曾经在考试中作过弊吗？”这是某研究者在“关于大学生学习现状的调查问卷”中的一个题目，这一题目存在的主要问题是（ ）
- A. 过于书面化 B. 词义含糊
C. 带有暗示性 D. 涉及敏感性问题
44. 在教育测量统计中，适用于次数、百分比统计而不适用于中位数，等级相关系统统计的测量类型是（ ）
- A. 定名测量 B. 定序测量 C. 定距测量 D. 比率测量
45. 归纳分析是定性分析的主要方法之一。在其他条件不变的情况下，如果某一现象(X)发生一定程度的变化，另一现象(Y)也随之发生一定程度的变化，那么前一现象 X 就可能是另一现象 Y 的原因。这种归纳分析的方法是（ ）
- A. 求同法 B. 求异法 C. 共变法 D. 剩余法

二、辨析题：第 46~48 小题，每小题 15 分，共 45 分。首先判断正误，然后阐明理由。

46. 杜威实用主义教学主张儿童是教育的中心。
47. 孔子私学以《诗》、《书》、《礼》、《乐》、《易》、《春秋》六种典籍教授弟子，这就是“六艺”教育。
48. 当学生学业失败时，教师只要引导他做努力归因就能激发其进一步学习的动力。

三、简答题：第 49~53 小题，每小题 15 分，共 75 分。

49. 简述知识中心课程的主要特点。
50. 简述“尊重学生”的基本内涵。
51. 简述梁启超关于教育作用和宗旨的观点。
52. 简述操作技能学习的高原现象及产生的主要原因。
53. 简述教育研究课题论证的基本内容。

四、分析论述题：第 54~56 小题，每小题 30 分，共 90 分。

54. 阅读以下材料，并按要求回答问题：
- (1) 从“教育的社会功能”角度，分析下列材料中观点的合理性；
- (2) 根据相关理论分析下述材料中的教育目的价值取向；
- (3) 联系学校德育实际阐述下列材料中观点的现实意义。

夫教育目的不能仅在于个人。当日多在造成个人为圣为贤，而今教育之最要目的，在谋全社会的进步。……若不骂人、不偷、不怒、不慌、不得罪于人等事，先时多谓此道德很高，然而此为消极的，于今不能谓此为道德。盖彼者，不过无疵而已，于社会虽有若无。今因于社会进步上着想，吾等当另定道德标准，谓“凡人能于社会公共事业，尽力愈大者，其道德愈高。否则，无道德可言。易言之，即凡于社会上有效劳之能力者……，则有道德。否则无道德。”若斯数语，包含无限道理。愿诸生愿诸生用为量人量己之尺，相染成风，使社会上渐渐均用此尺，度己亦用此尺，量入则去，所谓社会自觉心，社会进步者不远矣。（节选自张伯苓：《以社会进步为教育目的》，1919年）。

55. 试析近代西方自然主义教育思想的历史意义和局限性。
56. 请在 I、II 道题中任选一题作答，若两题都答，只按第一道题的成绩计分。

I. 信息加工模型是以心理结构以及对这些结构执行的运作（即所谓的认知过程）来描述人的学习与记忆的。阅读下图，并按要求答题：

- (1) 在答题卡上写出名字母所代表的术语。
- (2) 按照图中的字母次序，分别对所写出的术语作出解释。
- (3) 阐述这一信息加工模型对知识学习的重要启示。

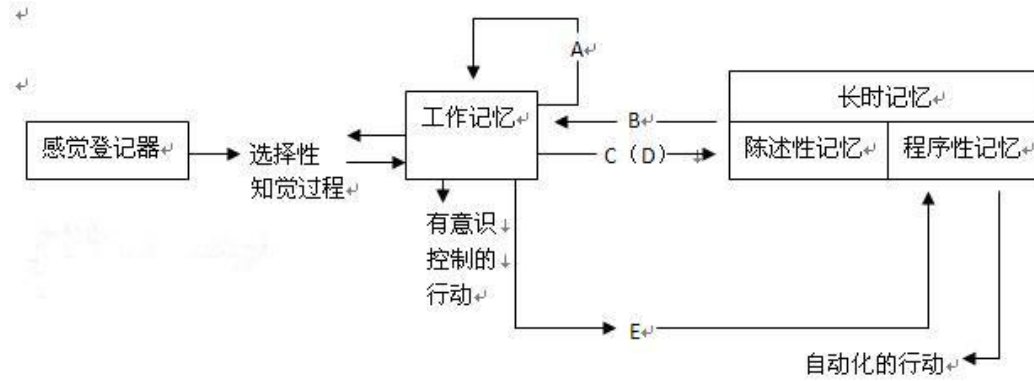

II. 某中学为提高数学课堂教学的实效性，开展了一项实验研究。研究者在本校初中二年级 800 名学生中选择数学考试成绩排名前 80 名的学生参与实验，并用配对法将学生分为两个班，分别采用传统教学和“小组合作学习”两种不同的教学模式进行教学。实验持续一学年，实验前后分别用数学血液水平测试试卷 A 和 B，对两个班学生进行测试，通过哦实验前后测试成绩进行对比分析，比较两种教学模式的教学效果，请按要求答题。

- (1) 为该实验设计一个课题名称和研究假设；
- (2) 之处该实验的自变量、因变量和无关变量；
- (3) 写出该实验设计类型的名称及其格式；
- (4) 该实验在抽样方法上存在什么问题？它会对实验效果产生什么影响？